

IMC-100 IMC-100-E

10/100Base-T(X) 轉 100Base-FX 乙太網介面轉換器



工業級乙太網介面轉換器 IMC-100(-E) 提供從 10/100Base-T(X) 轉為 100Base-FX 的介面轉換功能，可透過 DIP 開關來設定 UTP 埠為自動式調整或強制 10/100 工作模式、全 / 半雙工自動感應，另配備 Link Fault Pass-Through 功能，可方便地偵測到網路連線的錯誤問題；以及透過 DIP 開關可切換 Switch 模式 (存儲 & 轉發) 或 Pass Through (透傳模式)。IMC-100(-E) 採用堅固的金屬外殼，支援壁掛式或導軌式安裝，較長的 MTBF，並強化突波安全保護，具有良好的抗電磁干擾能力，並具寬溫設計，能為您的工業級的乙太網路應用提供完整的解決方案。

功能特色

- ◆ 備援雙直流電源輸入 12/24/48VDC (9.6~58VDC)
- ◆ 堅固的金屬外殼支援 IP30 防護等級
- ◆ -40 至 75° C 作業溫度範圍 (IMC-100-E)
- ◆ 認證：UL60950-1、CE、FCC、EN50121-4 (軌道交通)
- ◆ 工業級認證：EMS, EMI, EN61000-6-2, EN61000-6-4

- ◆ 10/100Base-TX 與 100Base-FX 光纖的介面轉換
- ◆ 經由 DIP 切換可設定 Switch (存儲 / 轉發模式) 或 Pass Through (透傳模式)
- ◆ 提供 1 組 DIP 開關切換功能

產品規格

IEEE 標準	IEEE 802.3 10Base-T 乙太網路 IEEE 802.3u 100Base-TX/100Base-FX 高速乙太網路 IEEE 802.3x 流控 (Flow Control)
RJ-45 連線埠	10/100Base-T(X)
光纖埠	100Base-FX (SC/ST connectors)
交換結構	存儲轉發，交換模式下的 MAC 位址容量 1024
乙太網封包長度	最大 2046Byte (Switch mode 交換模式)
巨型訊框 (Jumbo Frame)	9K bytes in Pass through (Converter Mode, 透傳模式)
光纖參數	光纖線 (多模) : 50/125um, 62.5/125um 光纖線 (單模) : 9/125um 波長 : 1310nm (多模 / 單模) 有效距離 : 2 公里 (多模) 30 公里 (單模) 50 公里 (單模)
Link Fault Pass Through (LFPT)	TX- 光纖 : TX 電口無法連線時光口將被強制斷線 光纖 -TX : 光口無法連線時 TX 電口將被強制斷線
DIP 開關	1. 電埠自動協商 : OFF: 自動模式 ON: 強制模式 2. 強制電埠速率 : OFF: 100Mbps ON: 10Mbps 3. 強制電埠雙工 : OFF: 全工 ON: 半雙工 4. DIP 開關 : ON: Link Fault Pass Through (LFPT) 開啟 OFF: Link Fault Pass Through (LFPT) 關閉 5. DIP 開關 : ON: 流控開啟 OFF: 流控關閉 6. DIP 開關 : OFF: 切換模式 ON: 透傳模式
傳輸連接器	傳輸連接器光纖 : SC (多模 2 公里), SC (單模 30 公里 / 50 公里) ST (多模 2 公里), ST (單模 30 公里 / 50 公里) RJ-45 插座 : Cat 3/5 (10/100Mbps), 雙絞線 支援 MDI/MDI-X 自動偵測和自動式調整速率
指示燈	PWR1 (綠) : ON: 電源 1 開啟 OFF: 電源 1 關閉 PWR2 (綠) : ON: 電源 2 開啟 OFF: 電源 2 關閉 Fault (紅) : ON: 光口或電口故障 OFF: 正常 Fiber (綠) : ON: 連線正常 OFF: 未連線 閃爍 : 正收發資料 100 (琥珀色) : ON: 100Mbps OFF: 10Mbps LAN (綠) : ON: 連接正常 OFF: 未連接 閃爍 : 正收發資料
電源反向極性保護	提供
電源超載保護	提供
供電	直流電源 DC 12/24/48V (9.6 ~ 58VDC) 備援輸入電源 (可插拔式的接線板) 提供 DC 配接線給外部直流電源配接器用
繼電器告警	繼電器告警最大承載 1A, 24VDC

可插拔式接線板	提供一個 6 pin 可插拔式接線板，內含 2 個備援輸入電源，一個繼電器告警
電源消耗	2.9 W
濕度	5 ~ 95% (無凝結)
工作溫度	0 ~ 60°C 常溫型 (IMC-100) -40 ~ 75°C 寬溫型 (IMC-100-E)
儲存溫度	-40 ~ 85° C
外殼	堅固金屬，IP30 的防護等級
尺寸	38 x 106 x 142 毫米 (寬 / 深 / 高)
重量	0.62 公斤
安裝方式	導軌式和壁掛式
EMI 認證	FCC Part 15 Subpart B Class A, EN 55022 Class A EN 61000-6-4 – Emission 重工業環境電磁輻射干擾
EMS 認證	EN 61000-6-2 – Immunity 重工業環境抗干擾 EN61000-4-2 (ESD) Level 3, Criteria B EN61000-4-3 (RS) Level 3, Criteria A EN61000-4-4 (EFT) Level 3, Criteria A EN61000-4-5 (Surge) Level 3, Criteria B EN61000-4-6 (CS) Level 3, Criteria A EN61000-4-8 (Magnetic Field) Level 3, Criteria A
安全認證	UL60950-1 (進行中)
軌道交通認證	EN50121-4
抗震性	衝擊 : IEC 60068-2-27 落下 : IEC 60068-2-32 振動 : IEC 60068-2-6
MTBF	852,727 小時
保修期	5 年

應用圖例

IMC-100 百兆乙太網介面轉換器傳輸連線圖

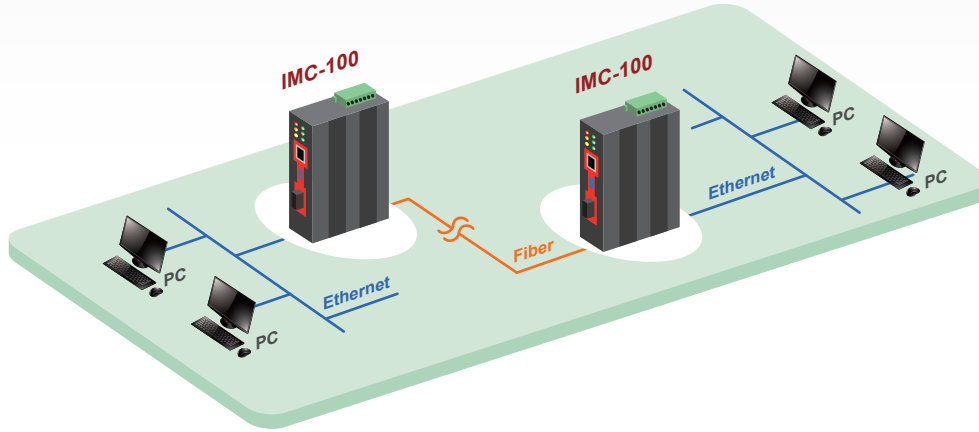

機構尺寸

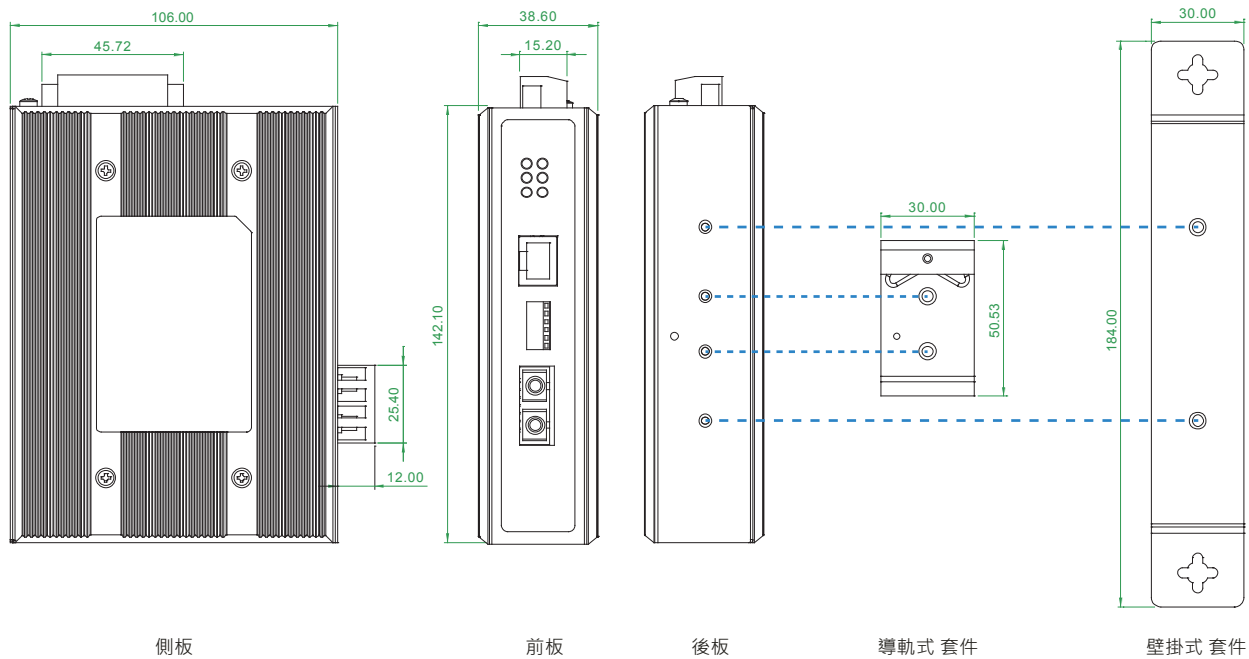

訂購資訊

型號	說明
IMC-100	10/100Base-T(X) 轉 100Base-FX 乙太網介面轉換器 (0 ~ 60°C)
IMC-100-E	10/100Base-T(X) 轉 100Base-FX 乙太網介面轉換器 (-40 ~ 75°C)
光纖頭選購	連接距離
SC, ST	002:2km (M/M) 030:30km (S/M) 050:50km (S/M) 020A: WDM 20km A type (TX:1310nm) 020B: WDM 20km B type (TX: 1550nm)type

溫度 連接頭類型 連接距離
IMC - 100 - -
 範例: IMC - 100 - E - SC002